

# Manifest

## #1 Nakládání se zdroji

Ať už jsou zdroje hmotného, digitálního, časového, myšlenkového či jiného původu, snažím se s nimi nakládat obezřetně a s reflexí jejich životního cyklu.

## #2 Vědomí procesů

Zajímá mě ukotvení každé součásti stavebního celku do kontextu. Snažím se jít co nehlouběji, kam v dané situaci mohu. Zajímá mě, jak jsou jednotlivé komponenty vyrobeny, kdo a obzvláště na jejich výrobě podílel, za jakou cenu (nejedná o ekonomický slova smyslu) a jak s nimi lze obě nakládat a jakou stopu po sobě zanechávají.

## #3 Adekvátnost odpovědi

Hledám takové architektonické nástroje-odpovědi, které adekvátně vystihnou charakter zadání, obeláivání klienta, specifika prostředí. Je krásné, když do sebe vše zapadne.

## #4 Reflexe pozic

Každý a každá z nás do procesu tvorby přichází s vlastní životní zkušeností. I ve všechny bytosti však mají to štěstí a privilegium, že je na jejich životní zkušenost nebo na její aspekty, brán zřetel. Snažím se k těmto systémovým nerovnováhám stavět tak, jak jen mi kapacita umožňuje.

## #5 Pracovní rovnováha

Počtuji hluboký respekt k času a práci svého okolí i sebe. Digitální oběť a přepracovanost současného světa je do nebe volající, proto si výsokce vážím dalších složek života - i těch mimo práci.

## #6 Radost a smysluplnost

Radost z věcí, které dělám, a jejich smysluplnost jsou mými dvěma hlavními životními motory.

## #7 Souznělá spolupráce

Výstupy mé práce jsou vždy do větší či menší míry výsledkem společného usilí. Je náhodné, když na této cestě potkáme další lidi (nebo jiné bytosti), se kterými svou práci sdílí, spolupřevládá, vzájemně se obohacuje a vyměňuje si životní zkušenosti.

## #8 Princip náhody

Vědomě vytvářím prostor pro možnost reakce na (zobánlivě) náhodná životní setkání s lidmi, místy, situacemi...

## #9 Učení se

Svou práci vnímám jako nikdy nekončící vzdělávací proces. Učíme se poznáváním proměnlivého prostředí, osvojováním nových nástrojů, učíme se od sebe navzájem.

## #10 Stavba je speciální druh slavnosti



# **1. NAKLÁDÁNÍ SE ZDROJI**

Ať už jsou zdroje hmotného, digitálního, časového, myšlenkového či jiného původu, snažím se s nimi nakládat obezřetně a s reflexí jejich životního cyklu.



foto (c) Johana Pošová, 2019

A1.zip, spoluautor Jakub Herza



Stonohá lavice

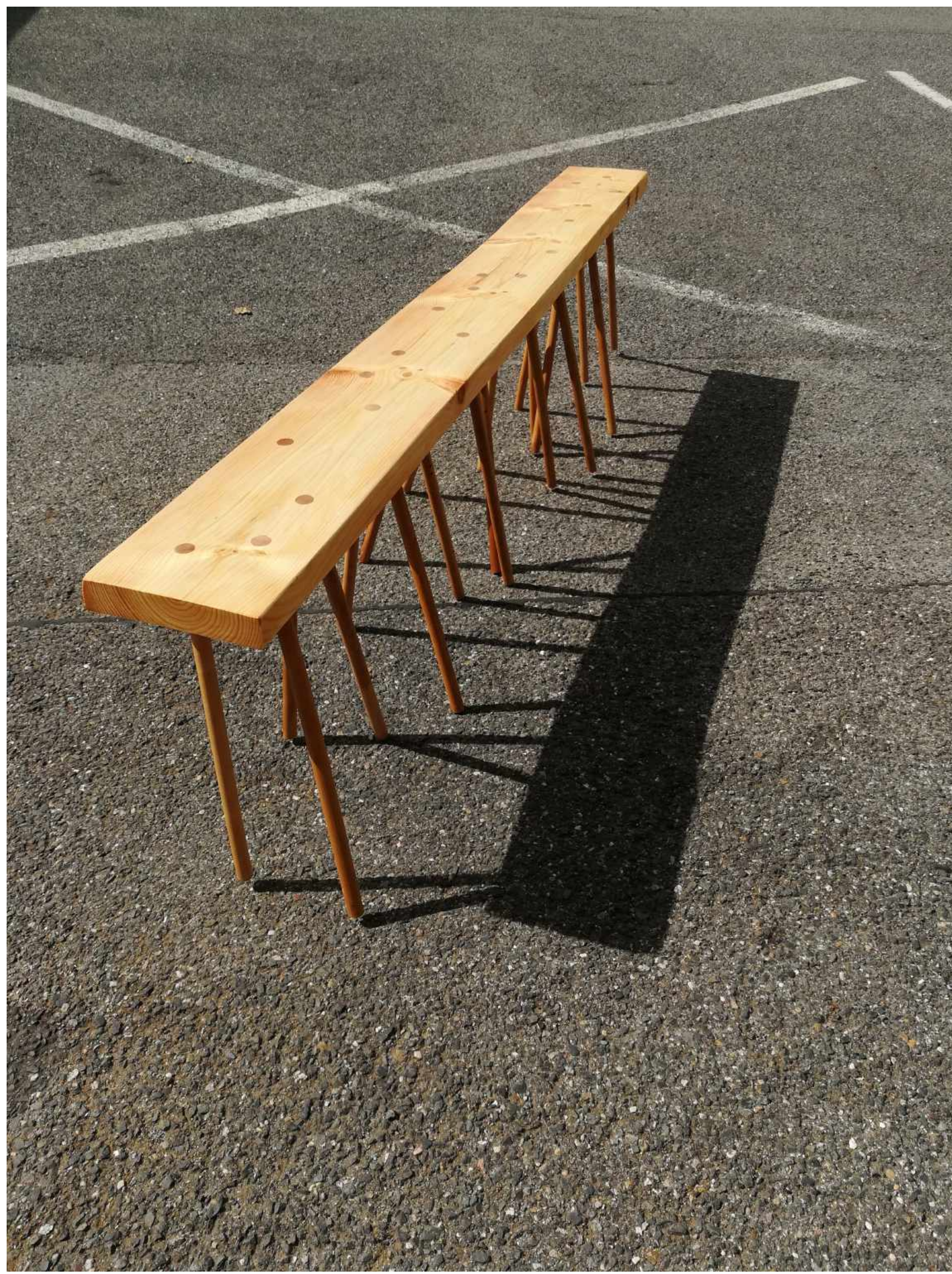

## **2. VĚDOMÍ PROCESŮ**

Zajímá mě ukotvení každé součásti stavebního celku do kontextu. Snažím se jít co nejhlouběji, kam v dané situaci mohu. Zajímá mě, jak jsou jednotlivé komponenty vyrobeny, kdo a co se na jejich výrobě podílel, za jakou cenu (nejen v ekonomickém slova smyslu) a jak s nimi lze dále nakládat a jakou stopu po sobě zanechávají.

ČESKÁ REPUBLIKA

OE [redacted]

Číslo protokolu o závěrečné zkoušce: 17/2018

Číslo vysvědčení o závěrečné zkoušce: [redacted]

# VÝUČNÍ LIST

(bez vysvědčení o závěrečné zkoušce neplatný)

**MgA. Alžběta Brůhová**

(jméno a příjmení)

narozený(á) dne [redacted] v Českých Budějovicích

rodné číslo 905429/1301

**ukončil(a)**

úspěšně vzdělávací program středního vzdělávání v oboru vzdělání Tesař EQF: 3

dne 14. června 2018

ve **AKADEMII ŘEMESEL PRAHA - Střední škole technické Praha 4, Zelený pruh 1294/52**

a podle § 58 odst. 1 zákona č. 561/2004 Sb., o předškolním, základním, středním, vyšším odborném a jiném vzdělávání (školský zákon), získal(a) střední vzdělání s výučním listem.

Ing. Drahošlav Matonoha  
ředitel(ka) školy

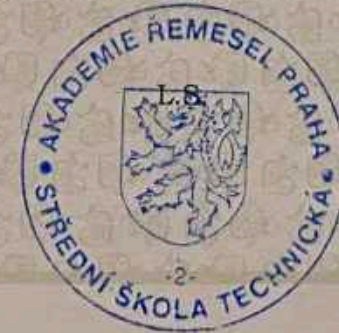

*Jaroslav Krkoška*

Jaroslav Krkoška  
předseda(kyně) zkoušební komise

OPTYS 00 3059

MK 02/17



foto (c) Stanislava Brůhová, 2018

Skleník pro tátu



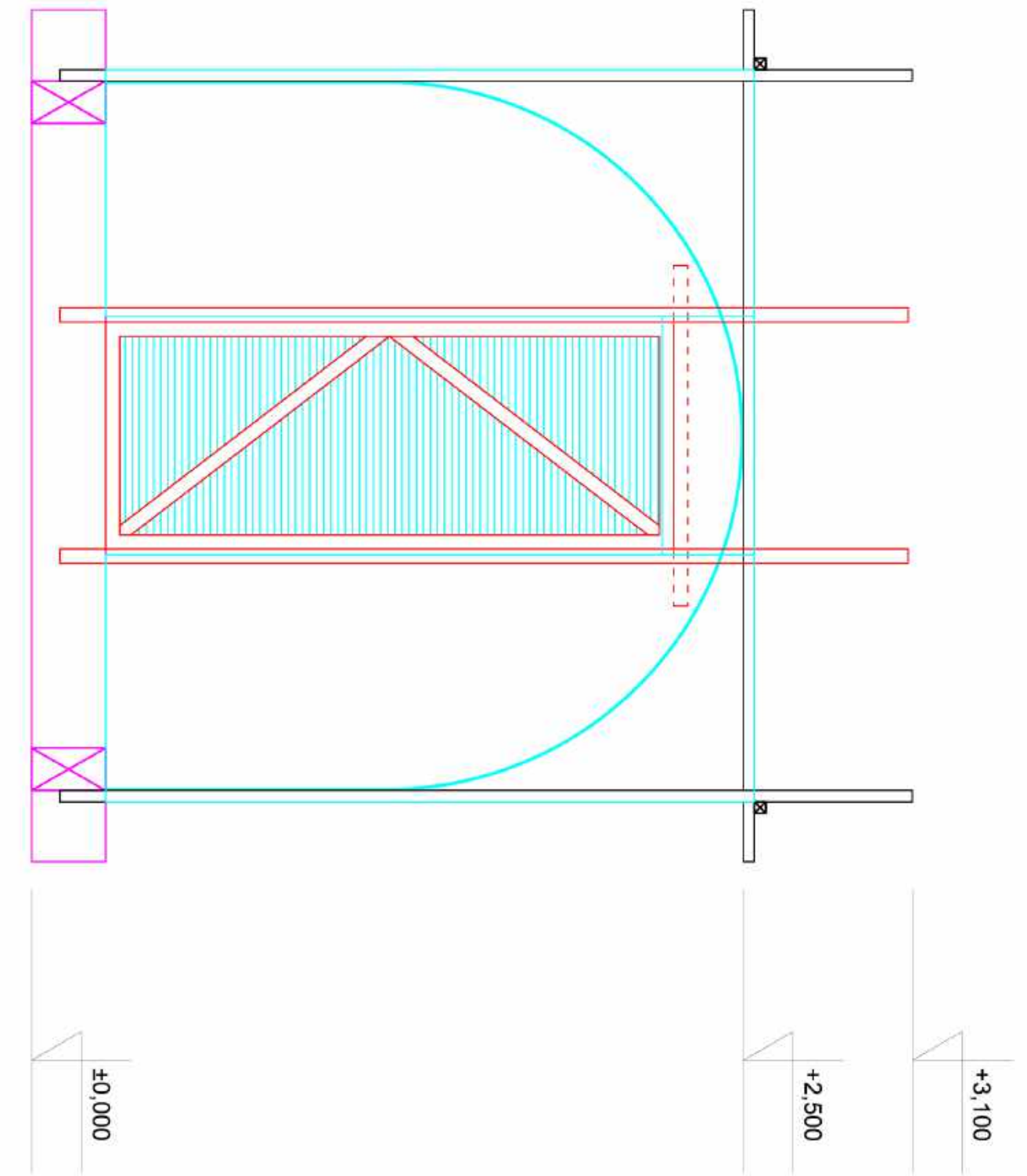
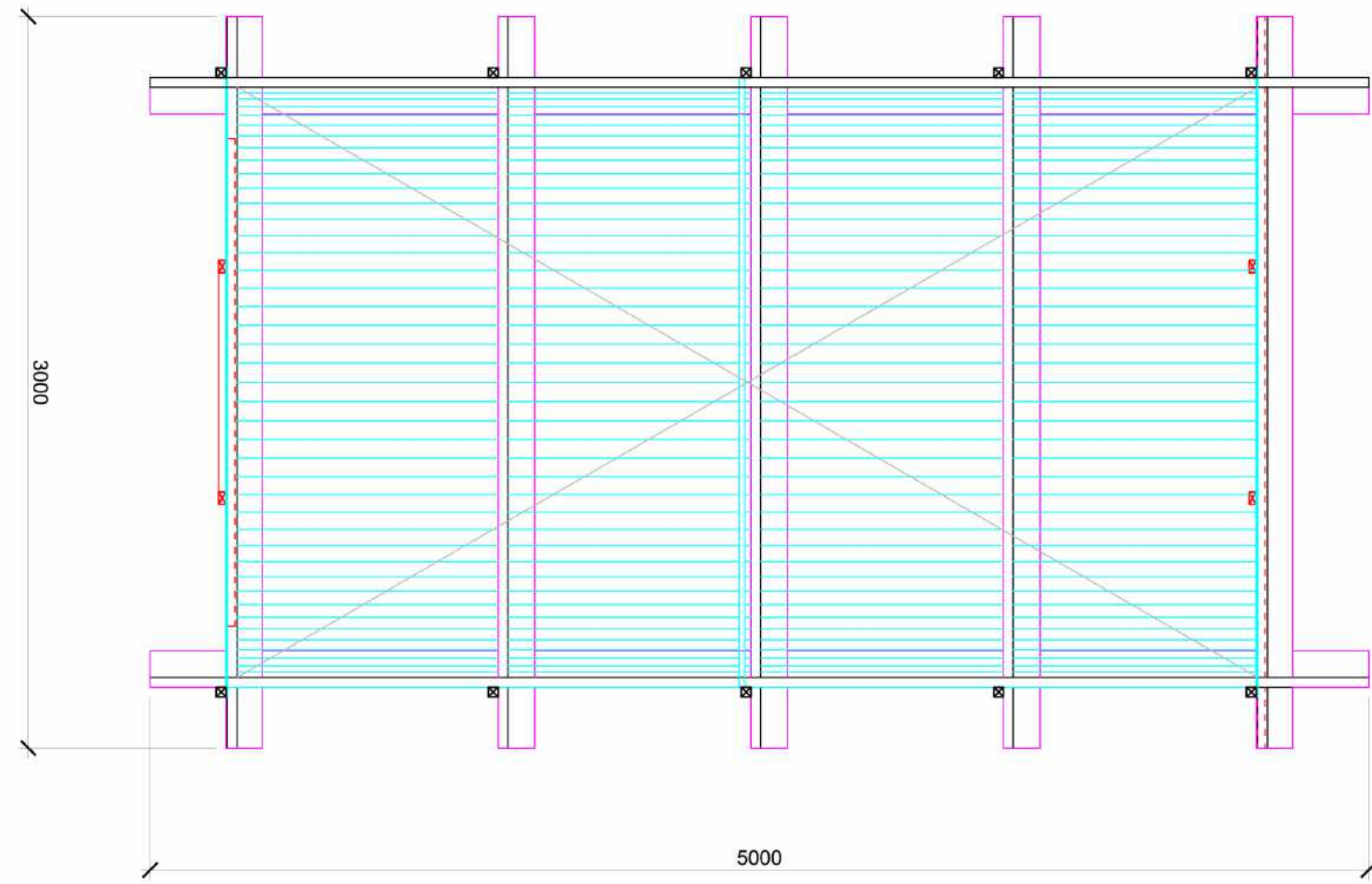





# **3. ADEKVÁTNOST ODPOVĚDÍ**

Hledám takové architektonické nástroje-odpovědi, které adekvátně vystihnou charakter zadání, očekávání klienta, specifika prostředí. Je krásné, když do sebe vše zapadne.

Had potkává zebra – rekonstrukce veřejného prostoru před ZUŠ v Pečkách, výtvarný motiv mozaiky: Adéla Součková





foto (c) Alex Timpau, 2023



## **4. REFLEXE POZIC**

Každý a každá z nás do procesu tvorby přichází s vlastní životní zkušeností. Ne všechny bytosti však mají to štěstí a privilegium, že je na jejich životní zkušenost nebo na její aspekty brán zřetel. Snažím se k těmto systémovým nerovnováhám stavět tak, jak jen mi kapacita umožňuje.

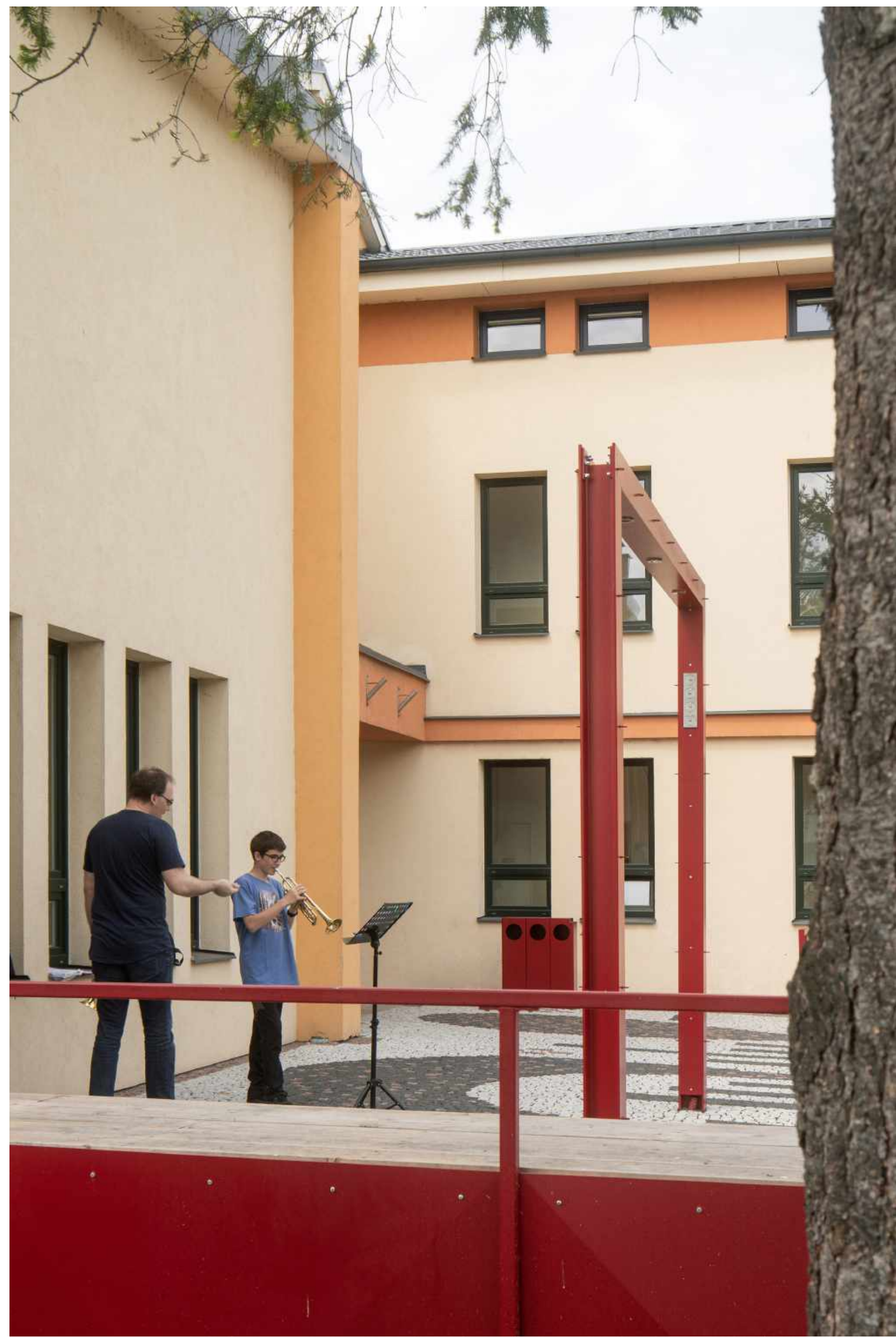







## **5. PRACOVNÍ ROVNOVÁHA**

Pocituji hluboký respekt k času a práci svého okolí i sebe. Digitální obezita a přepracovanost současného světa je do nebe volající, proto si vysoce vážím dalších složek života – i těch mimo práci.





Devatenácté století přineslo nové možnosti. Nahrazením říčního koryta umělým kanálem jsme získali kapacitní dopravní cestu a také nové území pro průmysl, bydlení a zemědělství. Ekosystém řeky tím ale značně utrpěl. Řeka již neumí pojmout povodně, proto stavíme nové protipovodňové valy. Zdá se však, že se náš vztah k řece mění, a tak je to všude po světě. Přibývá příkladů celostního přístupu ke krajině řeky.



# **6. RADOST A SMYSLUPLNOST**

Radost z věcí, které dělám, a jejich smysluplnost jsou mými dvěma hlavními životními motory.

Vadí x nevadí: Jak se žije dětem a rodičům v Praze?, spoluautorstvo K. Brůhová, K. Hoření, A. Pečlová, J. Plachý



foto (c) Peter Fabo, 2021



Vadí x nevadí: Jak se žije dětem a rodičům v Praze?





foto (c) Peter Fabo, 2021

Vadí x nevadí: Jak se žije dětem a rodičům v Praze?



# **7. SOUZNĚLÁ SPOLUPRÁCE**

Výstupy mé práce jsou vždy do větší či menší míry výsledkem společného úsilí. Je nádherné, když na této cestě člověk potkává další lidi (nebo jiné bytosti), se kterými svou práci sdílí, spoluvytváří, vzájemně se obohacuje a vyměňuje si životní zkušenosti.



foto (c) Alžběta P. Brůhová, 2019

Největší švédská bedna, spoluautorka Viktória Mravčáková





## **8. PRINCIP NÁHODY**

Vědomě vytvářím prostor pro možnost reakce na (zdánlivě)  
náhodná životní setkání s lidmi, místy, situacemi...









# 9. UČENÍ SE

Svou práci vnímám jako nikdy nekončící vzdělávací proces.  
Učíme se poznáváním proměnlivého prostředí, osvojováním nových nástrojů, učíme se od sebe navzájem.

foto (c) Hellowood Festival, 2019

We Roof



We Roof, spoluautorstvo P. Martin, T. Peirlick, J. Garriga Tarres, N. Vera Vigaray





# **10. STAVBA JE SPECIÁLNÍ DRUH SLAVNOSTI**



foto (c) Alžběta P. Brůhová, 2019







# \*\*\* DĚKUJI ZA POZORNOST \*\*\*

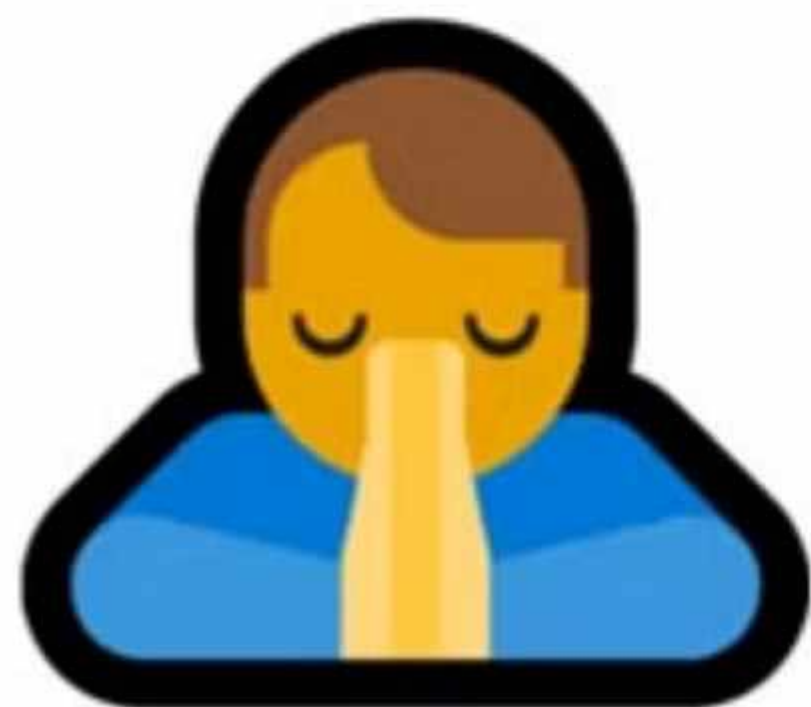

[alzbetabruhova.cz](http://alzbetabruhova.cz)  
[alzbeta.bruhova@gmail.com](mailto:alzbeta.bruhova@gmail.com)  
[@alzbetabruhova](https://www.instagram.com/alzbetabruhova)